

Split 1-8 WE



Руководство пользователя

Паспорт



Благодарим Вас за выбор нашей продукции. В целях безопасности перед началом работы внимательно прочитайте данное руководство пользователя. В нем содержится информация об установке и эксплуатации прибора **Split 1-8 WE**.

1. Описание прибора

Split 1-8 WE – это блок распределения сигнала DMX512 с поддержкой протокола RDM (Remote Device Management).

Прибор предназначен для разделения и распространения цифрового протокола управления световыми приборами DMX-512 на несколько независимых выходных линий. Позволяет подключать к одному DMX-контроллеру (консоли управления световыми приборами) несколько устройств, таких как световые приборы, сценические эффекты и т.д.

Принцип действия сплиттера:

1. DMX-сигнал поступает на вход сплиттера от контроллера (консоли).
2. Внутри сплиттера происходит гальваническая развязка входного сигнала и его дублирование на несколько независимых выходных линий.
3. Каждый выход имеет свою цепь приема, обработки и передачи DMX-сигнала, что обеспечивает независимость каналов друг от друга.
4. Выходные линии DMX через разъемы XLR (или клеммные колодки) подключаются к управляемым DMX-устройствам.
5. Таким образом, при наличии неполадок в одной из линий, вызванных неисправностью одного светового прибора, приборы из других выходных линий сплитера не будут получать ошибочные сигналы.

Входной DMX-сигнал поступает на развязывающий трансформатор, который обеспечивает гальваническую развязку и согласование входного сигнала. Далее сигнал поступает на приемопередатчик DMX-протокола, который дублирует и распределяет его на несколько независимых выходных линий. Каждая выходная линия имеет свои приемопередатчики, согласующие резисторы и выходные разъемы XLR.

Все это обеспечивает надежную работу DMX-сети на сцене и удобство ее эксплуатации.

Split 1-8 WE оснащен независимым источником питания для каждого порта. Применяется технология фотоэлектрической изоляции для каждого порта. Таким образом, эффективно блокируются перекрестные помехи между высоковольтными импульсами в сети.

Split 1-8 WE подходит для:

- 1) Обеспечения передачи сигнала RDM-DMX512 на большие расстояния;
- 2) Расширения количества приборов;
- 3) Усиления сигнала и фильтрации помех сигнала;
- 4) Случаев, когда сигнальные порты должны быть электрически изолированы друг от друга;
- 5) Подключения консоли RDM для удаленной установки или считывания параметров устройств с RDM.

Не содержит криптографии.

2. Комплект поставки

- Split 1-8 WE – 1 шт.
- Кабель питания – 1 шт.
- Руководство пользователя – 1 шт.

3. Меры безопасности

- ✓ Персонал, допущенный к монтажу и эксплуатации данного прибора должен обладать соответствующими навыками и квалификацией, а также соблюдать инструкции и рекомендации, приведенные в настоящем руководстве.
- ✓ Начинайте эксплуатацию прибора только после подробного изучения и полного понимания его функций.
- ✓ Не бросайте прибор и не подвергайте его вибрации. Избегайте применения грубой силы при установке и эксплуатации прибора.
- ✓ Выбирая место установки, избегайте экстремально жарких, влажных и запыленных мест, вокруг места установки не должно располагаться электрических и других кабелей.
- ✓ Кабель питания прибора не должен иметь повреждений и порезов. Периодически проверяйте внешнюю целостность кабеля во время эксплуатации.

- ✓ Если прибор подвергался значительным перепадам температур, то его необходимо выдержать при температуре эксплуатации (как правило, комнатной), во избежание появления конденсата на внутренних частях прибора, и только затем включать в сеть.
- ✓ Включайте прибор только убедившись в том, что все крышки прибора закрыты и болты надежно затянуты.
- ✓ При возникновении любых вопросов по прибору всегда обращайтесь к региональному дилеру.
- ✓ Повреждения, вызванные несоблюдением правил и инструкций по эксплуатации, изложенных в настоящем Руководстве, не могут являться гарантийным случаем. Ваш продавец в этом случае вправе отказать Вам в осуществлении бесплатного гарантийного ремонта.

Защита от удара электрическим током

- ✓ Будьте осторожны при манипуляциях с прибором. Имеется опасность поражения током при прикосновении к проводникам и внутренним деталям прибора!
- ✓ Внутри устройства нет частей, доступных для обслуживания пользователем - не открывайте корпус.
- ✓ Каждый прибор должен быть правильно заземлен, а схема контура заземления должна соответствовать всем релевантным стандартам.
- ✓ Перед установкой убедитесь, что напряжение и частота питающей сети соответствуют техническим требованиям к системе электропитания прибора.
- ✓ Используйте только тот источник питания, который соответствует параметрам местной электросети и имеет как защиту от перегрузок, так и от обрывов в заземлении.
- ✓ Всегда отключайте устройство от питающей сети перед проведением очистки или профилактических работ.

Защита от повреждений, связанных с падением прибора

- ✓ К установке, эксплуатации и техническому обслуживанию прожектора допускается только квалифицированный персонал.
- ✓ Ограничьте доступ к месту проведения работ по установке прибора.



Внимание!

Split 1-8 WE предназначен только для профессионального использования. Приступайте к эксплуатации прибора только после внимательного изучения данного руководства!

В случае самостоятельного ремонта во время гарантийного периода, данный прибор снимается с гарантии!

4. Технические параметры

Питание	АС90-240В 50 Гц /60 Гц
Протоколы	DMX512/RDM
Двусторонняя передача сигнала	Есть
Пропускная способность	512 каналов в режиме реального времени
Разъемы DMX	1 (входной) XLR-3/5-M, 8 (выходных) XLR-3/5-F
Порт	RS-485
Оптическая изоляция входных и выходных разъемов	> AC300В
Габариты прибора	21.5×12.3×4.3 см
Габариты упаковки	26x18x10 см
Вес нетто	0.9 кг
Вес брутто	1,3 кг

5. Транспортировка и хранение

- ✓ Температура хранения: 0°-+45°С
- ✓ Влажность: 35%-85% (без конденсации)
- ✓ В помещении не должно быть пыли, а также паров и газов, вызывающих коррозию.
- ✓ Прибор можно транспортировать любым видом транспорта при условии защиты от прямого воздействия атмосферных осадков.
- ✓ При перевозке оборудование должно находиться в упаковке, обеспечивающей его сохранность.
- ✓ При транспортировке при отрицательных температурах перед включением прибор должен быть выдержан в нормальных условиях не менее 24 часов.
- ✓ Условия хранения продукции в соответствии с ГОСТ 15150-69 "Машины, приборы и другие технические изделия. Исполнения для различных климатических районов. Категории, условия эксплуатации, хранения и транспортирования в части воздействия климатических факторов внешней среды".

6. Эксплуатация прибора

1) Общий вид прибора



1. Установочные отверстия
2. 4 выхода DMX/RDM; 4 индикатора
3. Прямой выход
4. Вход DMX/RDM
5. Вход питания
6. 4 выхода DMX/RDM; 4 индикатора
7. Индикатор питания

2) Блок-схема подключения

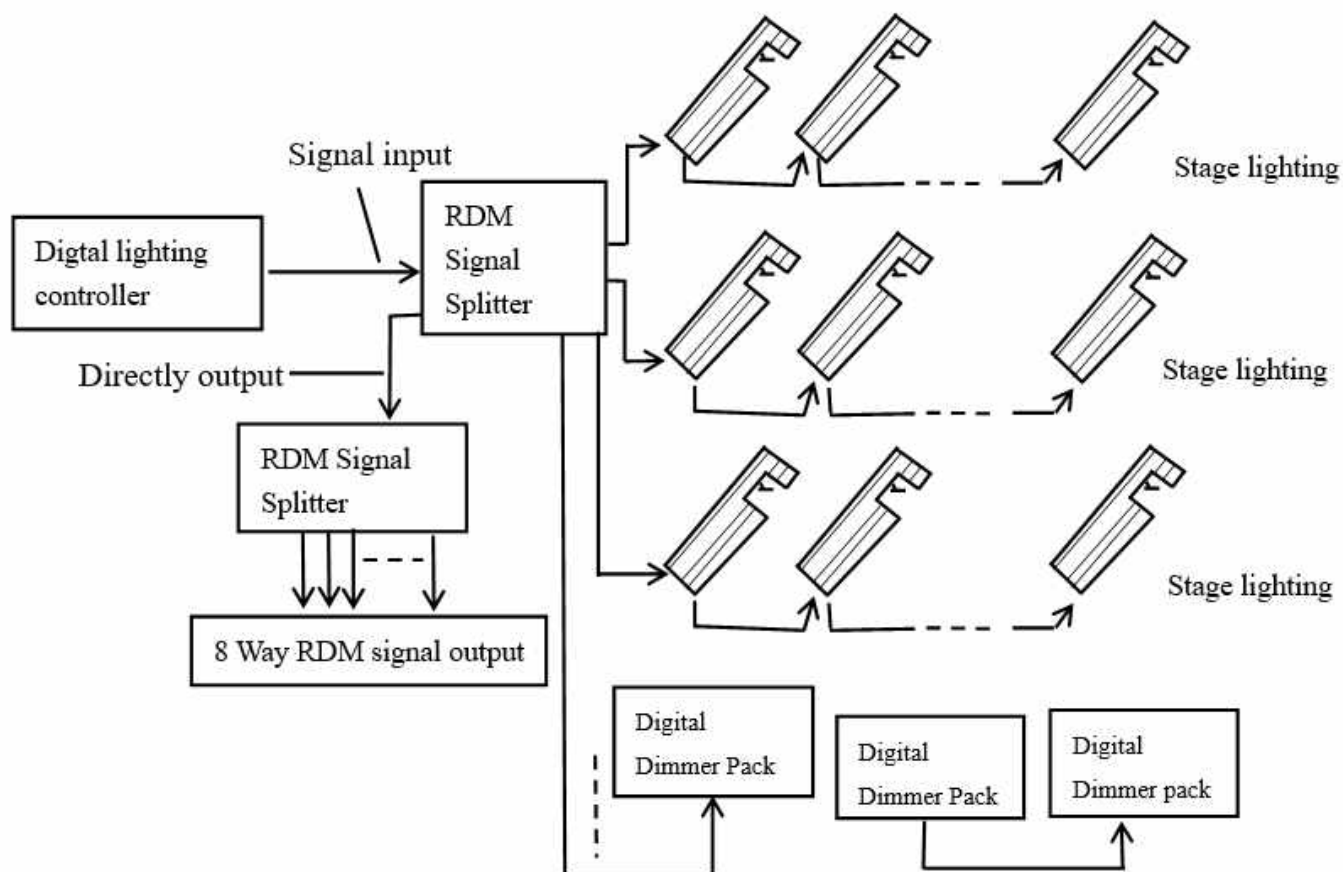

7. Утилизация

Утилизация изделия (переплавка, захоронение, перепродажа) производится в порядке, установленном Законами РФ от 22 августа 2004 г. № 122-ФЗ "Об охране атмосферного воздуха", от 10 января 2003 г. № 15-ФЗ "Об отходах производства и потребления", а также другими российскими и региональными нормами, актами, правилами, распоряжениями и пр., принятыми во исполнение указанных законов.

8. Гарантийные обязательства

- Гарантийный срок: 12 месяцев с момента продажи.
- Гарантия распространяется на оборудование, установленное и используемое в соответствии с инструкциями по установке и техническими характеристиками изделия, описанными в данном паспорте.
- Изготовитель гарантирует соответствие изделия требованиям безопасности, при условии соблюдения потребителем правил транспортировки, хранения, монтажа и эксплуатации.
- Гарантия распространяется на все дефекты, возникшие по вине завода-изготовителя.

Гарантия не распространяется на дефекты, возникшие в случаях:

- нарушения паспортных режимов хранения, монтажа, испытания, эксплуатации и обслуживания изделия;
- ненадлежащей транспортировки и погрузо-разгрузочных работ;
- наличия следов воздействия веществ, агрессивных к материалам изделия;
- наличия повреждений, вызванных пожаром, стихией, форс-мажорными обстоятельствами;
- повреждений, вызванных неправильными действиями потребителя;
- наличия следов постороннего вмешательства в конструкцию изделия.

9. Условия гарантийного обслуживания

- Претензии к качеству товара могут быть предъявлены в течение гарантийного срока.
- Неисправные изделия в течение гарантийного срока ремонтируются или обмениваются на новые бесплатно.
- Решение о замене или ремонте изделия принимает ООО «Фирма «Имлайт-Шоутехник».
- Замененное изделие или его части, полученные в результате ремонта, переходят в собственность ООО «Фирма «Имлайт-Шоутехник».
- Затраты, связанные с демонтажем, монтажом и транспортировкой неисправного изделия в период гарантийного срока Покупателю не возмещаются.
- В случае необоснованности претензии, затраты на диагностику и экспертизу изделия оплачиваются Покупателем.
- Изделия принимаются в гарантийный ремонт (а также при возврате) полностью укомплектованными.
- По вопросам гарантийного ремонта, рекламаций и претензий к качеству изделий обращаться в ООО «Фирма «Имлайт-Шоутехник» в следующем порядке:
 1. Заявление в произвольной форме, в котором указываются:
 - название организации или Ф.И.О. покупателя, фактический адрес и контактные телефоны;
 - название и адрес организации, производившей продажу, монтаж, основные параметры системы, в которой использовалось изделие;
 - краткое описание дефекта, неисправности.
 2. Документ, подтверждающий покупку изделия (накладная, квитанция).

Серийный номер прибора _____ (заполняется продавцом)

Дата продажи _____ (заполняется продавцом)

Штамп продавца

Для получения актуальных версий руководств пользователя на оборудование **TM STAGE4** воспользуйтесь **QR-кодом**:

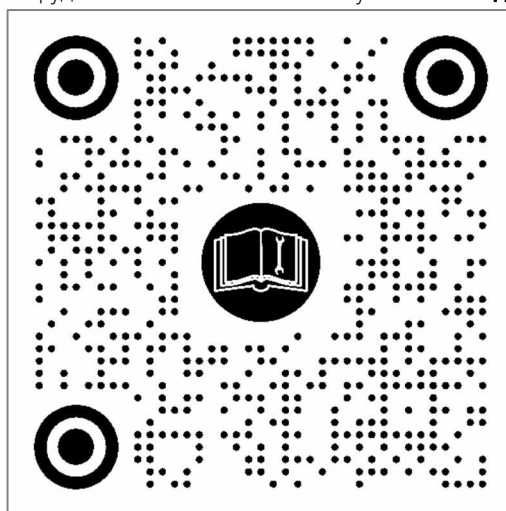

stage4
Professional lighting